



AgEcon SEARCH
RESEARCH IN AGRICULTURAL & APPLIED ECONOMICS

The World's Largest Open Access Agricultural & Applied Economics Digital Library

This document is discoverable and free to researchers across the globe due to the work of AgEcon Search.

Help ensure our sustainability.

Give to AgEcon Search

AgEcon Search

<http://ageconsearch.umn.edu>

aesearch@umn.edu

*Papers downloaded from **AgEcon Search** may be used for non-commercial purposes and personal study only. No other use, including posting to another Internet site, is permitted without permission from the copyright owner (not AgEcon Search), or as allowed under the provisions of Fair Use, U.S. Copyright Act, Title 17 U.S.C.*

Zeszyty Naukowe
Szkoły Głównej Gospodarstwa Wiejskiego
w Warszawie

**PROBLEMY
ROLNICTWA
ŚWIATOWEGO**

Tom 16 (XXXI)

Zeszyt 2

Wydawnictwo SGGW
Warszawa 2016

Krzysztof Hryszko¹

Zakład Badań Rynkowych,

Instytut Ekonomiki Rolnictwa i Gospodarki Żywnościowej – Państwowy

Instytut Badawczy

Pozycja konkurencyjna handlu zagranicznego sektora rybnego w krajach Unii Europejskiej

Competitive Position of the Fish Sector's Foreign Trade in the EU

Synopsis. Artykuł przedstawia pozycję handlu zagranicznego rybami, owocami morza oraz ich przetworami w poszczególnych krajach Unii Europejskiej na tle handlu zagranicznego produktami rolno-spożywczymi ogółem. Ocenie poddano konkurencyjność handlu sektora rybnego względem innych branż oraz przedstawiono zmiany jakie zaszły w tym zakresie w latach 2003-2014.

Słowa kluczowe: handel zagraniczny, ryby i owoce morza, konkurencyjność

Abstract. The paper presents an assessment of the position of Polish foreign trade in fish and sea food and their derivatives on the markets of particular EU countries in the view of the total Polish trade in agri-food products. The assessment concerns the competitiveness of the Polish fish industry versus other branches and also the changes over the period of 2003-2014.

Key words: foreign trade, fish and seafood, competitiveness

Wprowadzenie

Konkurencyjność jest nieodłącznym czynnikiem kształtującym wolny rynek. Decyduje o skuteczności i ocenia podejmowane przez podmioty działania gospodarcze poprzez zdolność sprawnego realizowania celów (Stankiewicz, 2005). Konkurencyjność może odnosić się zarówno do rynku regionalnego czy krajowego, ale częściej rozpatrywana jest w aspekcie międzynarodowym. Rozróżnia się wiele płaszczyzn konkurowania ze względu na poziom analiz ekonomicznych (Szczepaniak, 2012), począwszy od skali mikro (przedsiębiorstwo), poprzez mezo (sektor), makro (gospodarka narodowa) kończąc na najszerszym spojrzeniu – mega odnoszącym się do ujęcia globalnego. Konkurencyjność sektora żywnościowego, w tym rybnego należy zatem rozpatrywać z perspektywy mezoekonomicznej. Przemawia za tym fakt silnej integracji i powiązań globalizacyjnych przedsiębiorstw z różnych branż zarówno w kraju jak i na świecie, a źródłem przewag konkurencyjnych nie są wyniki pojedynczych podmiotów, a efekt synergii ich działania w ramach sektora. Literatura przedmiotu wskazuje, że do oceny konkurencyjności na poziomie mezo najczęściej wybierane są mierniki bazujące na wynikach handlu zagranicznego poszczególnymi produktami lub ich grupami (Misala, 2011). Ocenia się, że zdolność do konkurowania na rynku zewnętrznym daje najwłaściwszy obraz pozycji i siły

¹ mgr inż., Zakład Badań Rynkowych, Instytut Ekonomiki Rolnictwa i Gospodarki Żywnościowej – PIB, ul. Świętokrzyska 20, 00-002 Warszawa, e-mail: hryszko@ierigz.waw.pl

poszczególnych przedsiębiorstw czy sektorów, a handel zagraniczny służy budowie i wzmocnieniu przewag konkurencyjnych.

Rynek ryb należy do mniejszych rynków rolno-żywnościowych w Unii Europejskiej mierzonych wartością handlu zagranicznego. Ze względu na ograniczone zasoby ryb i ich naturalne występowanie w określonych strefach geograficznych oraz relatywnie niewielki udział w podaży surowców pochodzących z produkcji własnej w akwa- i marikulturach powoduje, że prawie wszystkie kraje generują ujemne saldo wymiany handlowej. Specyfika ta wpływa także na znacznie wyższy udział importu produktów rybnych w całym przywozie rolno-spożywczym krajów Unii Europejskiej niż w przypadku eksportu. W 2014 r. eksport sektora rybnego wyniósł 24,1 mld EUR, a import 39,5 mld EUR, co stanowiło odpowiednio 5,2 i 8,7% obrotów handlowych ogółem. W porównaniu z 2003 r. wartość eksportu zwiększyła się o 75,4%, natomiast importu o 69,2%. Handel rybami rozwijał się zatem w latach 2003-2014 średniorocznie w tempie 5,2% w eksporcie i 4,9% w imporcie. Dynamika ta była w tym okresie wyraźnie niższa od przyrostu obrotów głównych grup towarowych handlu rolno-spożywczego, tj. mięsa i nabiału oraz ich przetworów.

Wydaje się zatem, że pozycja konkurencyjna sektora rybnego w handlu rolno-spożywczym krajów Unii Europejskiej słabnie w ostatnich latach. Artykuł jest próbą odpowiedzi na pytanie czy taka sytuacja ma miejsce we wszystkich krajach członkowskich oraz wskazanie roli handlu rybami w poszczególnych państwach. Rynek ryb jest szczególnym rynkiem, którego kształt w bardzo dużym stopniu uzależniony jest od prowadzonej polityki w zakresie ochrony zasobów i zrównoważonych połowów, a w mniejszym stopniu od polityki celnej czy warunków klimatyczno-pogodowych. Zachodzące procesy globalizacyjne i innowacyjne oraz mobilność środków wytwórczych w gospodarce światowej powodują jednak, że często przetwórstwo produktów żywnościowych, w tym ryb rozwijane jest w krajach o relatywnie niskim poziomie samowystarczalności, a przewaga konkurencyjna wynika głównie z niższych kosztów pracy.

Metodyka

Ocena pozycji konkurencyjnej handlu zagranicznego sektora rybnego krajów Unii Europejskiej została oparta o miary wynikowe kształtowania się cech wymiany handlowej *ex post*. W analizie wykorzystano trzy wskaźniki konkurencyjności: wskaźnik ujawnionych przewag komparatywnych w eksporcie wg Balassy (RCA) (Balassa, 1965), wskaźnik Lafaya (LFI) (Lafay, 1992) oraz wskaźnik handlu wewnątrzgałęziowego wg Grubela-Lloyda (GL) (Grubel, Lloyd, 1975). Wskaźniki te zwane są także wskaźnikami specjalizacji i pozwalają ocenić jej intensywność w podziale na poszczególne gałęzie gospodarki (Monitoring i ocena..., 2011).

Wskaźnik RCA pokazuje czy udział produktu (grupy produktów) w eksporcie określonego kraju (grupy krajów) jest wyższy bądź niższy od udziału tego produktu w unijnym eksporcie (lub np. światowym) na określony rynek. W tej analizie porównywany jest udział eksportu ryb, owoców morza oraz ich przetworów w całym eksporcie rolno-spożywczym.

Wskaźniki RCA wyliczono według wzoru:

$$RCA_{ij} = \frac{X_{ij}}{\sum_{i=1}^n X_{ij}} : \frac{X_{iw}}{\sum_{i=1}^n X_{iw}} \quad (1)$$

gdzie: RCA_{ij} – wskaźnik ujawnionych przewag komparatywnych w eksporcie danego kraju i -tej grupy produktów na j -ty rynek (tutaj: na rynek światowy),
 X_{ij} – eksport danego kraju i -tej grupy produktów (tutaj: ryby, owoce morza oraz ich przetwory) na j -ty rynek,
 X_{iw} – unijny eksport i -tej grupy produktów na j -ty rynek,
 n – liczba grup produktów (tutaj: cały eksport rolno-spożywczy).

Wskaźnik przewag komparatywnych wg Lafaya jest natomiast wskaźnikiem konkurencyjności całego handlu zagranicznego danym produktem, które wykorzystuje nie tylko strumienie eksportu, ale także importu. Bazuje więc na charakterze salda obrotów badanej grupy produktów (ryb, owoców morza oraz ich przetworów) w określonym kraju w relacji do salda obrotów danego kraju (lub grupy krajów) produktami rolno-spożywczymi.

Wskaźnik Lafaya wyliczono według następującego wzoru:

$$LFI_{ij} = 100 * \left(\frac{X_{ij} - M_{ij}}{X_{ij} + M_{ij}} - \frac{\sum_{i=1}^n (X_{ij} - M_{ij})}{\sum_{i=1}^n (X_{ij} + M_{ij})} \right) * \frac{X_{ij} + M_{ij}}{\sum_{i=1}^n (X_{ij} + M_{ij})} \quad (2)$$

gdzie: LFI_{ij} – wskaźnik Lafaya w handlu danego kraju i -tą grupą produktów z j -tym krajem/grupą krajów (tutaj: na rynek światowy),
 X_{ij} – eksport danego kraju i -tej grupy produktów (tutaj: ryby, owoce morza oraz ich przetwory) na j -ty rynek,
 M_{ij} – import danego kraju i -tej grupy produktów (tutaj: ryby, owoce morza oraz ich przetwory) na j -ty rynek,
 n – liczba grup produktów (tutaj: cały handel rolno-spożywczy).

Ostatni z zastosowanych wskaźników (Grubela-Lloyda) opisuje stopień intensywności wymiany handlowej w obrębie danej grupy produktów, tzw. handel wewnątrzgałęziowy. Wysoka wartość wskaźnika w odniesieniu do badanej grupy produktów świadczy o dużej konkurencyjności sektora i wynikać może z korzyści skali produkcji w danym kraju, jak i z efektu substytucyjności (zróżnicowania) popytu.

Wskaźnik Grubela-Lloyda wyliczono według następującego wzoru

$$GL = \frac{\sum_{i=1}^n (X_{ij} + M_{ij}) - \sum_{i=1}^n |X_{ij} - M_{ij}|}{\sum_{i=1}^n (X_{ij} + M_{ij})} \quad (3)$$

gdzie: GL – wskaźnik handlu wewnątrzgałęziowego,

X_{ij} – eksport danego kraju i -tej grupy produktów (tutaj: ryby, owoce morza oraz ich przetwory) na j -ty rynek (tutaj: na rynek światowy),

M_{ij} – import danego kraju i -tej grupy produktów (tutaj: ryby, owoce morza oraz ich przetwory) na j -ty rynek,

n – liczba grup produktów (tutaj: cały handel rolno-spożywczy).

Analizę wskaźników przeprowadzono w oparciu o dane handlowe z bazy EUROSTAT wyrażone w EUR. Dane odnośnie handlu rybami, owocami morza oraz ich przetworami zawierają wyniki dla kodów nomenklatury scalonej HS: 0301-0308 oraz 1604-1605, natomiast dla handlu rolno-spożywczego od 01 do 24. Obliczenia wykonano dla każdego z państw członkowskich Unii Europejskiej, jak i dla ugrupowania ogółem w okresie 2003-2014. Omówienie wyników poprzedza krótka charakterystyka handlu sektora rybnego w krajach Unii Europejskiej wykorzystująca głównie statystyki opisowe.

Handel zagraniczny sektora rybnego w Unii Europejskiej

Wskaźnik samowystarczalności krajów Unii Europejskiej wyniósł w 2012 r. 44,5% i wykazuje tendencję spadkową (EUMOFA, 2015). W konsekwencji wymusza to bardzo intensywną wyminę handlową. Ma ona za zadanie przede wszystkim zaopatrzyć rynek w gatunki nie występujące naturalnie lub występujące w niewystarczającej ilości, które w większości przeznaczone są do konsumpcji. Wartość unijnego rynku rybnego szacowana jest na ok. 55 mld EUR (liczona w wydatkach gospodarstw domowych). Import pełni też ważną rolę w zaopatrzeniu surowcowym przetwórci, ale ten dział gospodarki rolno-spożywczej jest relatywnie mały. Wartość produkcji sprzedanej przemysłu rybnego wynosi ok. 20 mld EUR i stanowi 2,2% obrotów całego unijnego przemysłu rolno-spożywczego (Przemysł Spożywczy..., 2015). Ponad połowa wartości produkcji sprzedanej przetwórstwa rybnego generowana jest w trzech krajach - Hiszpanii, Francji i Wielkiej Brytanii.

Eksport krajów Unii Europejskiej ma przede wszystkim charakter wymiany wewnątrzspółnotowej, której udział wynosił w latach 2003-2014 ok. 82-86% wartości wywozu ogółem. Największymi pozaunijnymi rynkami zbytu ryb, owoców morza oraz ich przetworów były w ostatnich latach USA, Chiny, Szwajcaria, Nigeria i Japonia. W strukturze towarowej eksportu sektora rybnego przeważają ryby świeże i chłodzone z 25,8% udziałem w 2014 r., następnie przetwory i konserwy z ryb i owoców morza 18,3%, filety i mięso z ryb 14,7% oraz ryby mrożone 14,7%. Głównymi eksporterami spośród krajów członkowskich w 2014 r. były: Holandia (14,0% wartości ogółem), Dania (13,0%), Hiszpania (12,4%) oraz Szwecja (12,1%). Największą dynamiką wzrostu wartości eksportu od 2003 r. charakteryzuje się większość krajów przyjętych do Unii w 2004 r., w przypadku których utrzymuje się średniorocznie na poziomie 10-20% (w tym w Polsce rosła średnio

o 17%). Zdecydowanie wolniej rozwijały się rynki największych eksporterów, gdzie tempo to nie przekraczało 4%. Wyjątek stanowi tylko Szwecja, która stała się w ostatnich latach ważnym krajem reeksportującym ryby pochodzące z Norwegii. Udział eksportu ryb w wywozie rolno-spożywczym poszczególnych krajów jest bardzo zróżnicowany. Największe znaczenie ma on na Malcie (43%), w Szwecji (38%), Danii (18%), Estonii (15%) i Portugalii (15%).

Tabela 1. Handel zagraniczny sektora rybnego w krajach Unii Europejskiej [mln EUR]

Table 1. The EU foreign trade of fish sector [mln EUR]

Kraj	Eksport		Import		Saldo	
	2003	2014	2003	2014	2003	2014
Austria (AT)	27,7	62,6	208,3	446,2	-180,7	-383,6
Belgia (BE)	673,9	882,8	1 209,4	1 780,2	-535,5	-897,4
Bułgaria (BG)	8,5	35,2	15,0	67,2	-6,5	-32,1
Chorwacja (HR)	101,2	141,0	72,9	93,6	28,2	47,4
Cypr (CY)	3,9	22,0	26,9	58,7	-23,0	-36,7
Czechy (CZ)	39,7	127,3	82,7	226,0	-43,0	-98,7
Dania (DK)	2 580,0	3 133,1	1 697,8	2 420,2	882,3	712,9
Estonia (EE)	110,6	191,9	44,3	159,5	66,3	32,4
Finlandia (FI)	11,5	39,0	141,0	362,2	-129,5	-323,2
Francja (FR)	1 152,9	1 310,0	3 340,8	4 970,7	-2 188,0	-3 660,7
Niemcy (DE)	952,7	2 099,8	2 280,2	4 401,9	-1 327,5	-2 302,2
Grecja (GR)	307,2	562,6	341,1	386,6	-33,9	176,0
Węgry (HU)	8,6	24,5	33,1	75,1	-24,6	-50,6
Irlandia (IE)	370,4	533,6	95,4	236,3	275,0	297,3
Włochy (IT)	413,7	598,8	3 153,3	4 567,0	-2 739,6	-3 968,1
Łotwa (LV)	65,3	176,7	26,9	151,7	38,3	24,9
Litwa (LT)	79,0	426,4	76,1	379,8	2,9	46,6
Luksemburg (LU)	21,0	13,2	69,1	97,9	-48,1	-84,8
Malta (MT)	32,0	97,7	24,8	68,7	7,1	29,0
Holandia (NL)	2 305,6	3 379,6	1 658,9	2 939,2	646,7	440,4
Polska (PL)	262,9	1 474,9	325,9	1 586,8	-63,1	-111,9
Portugalia (PT)	331,1	883,0	998,1	1 554,3	-667,0	-671,3
Rumunia (RO)	3,4	26,9	41,3	179,0	-37,9	-152,1
Słowacja (SK)	2,9	21,2	29,4	90,0	-26,5	-68,8
Słowenia (SI)	6,5	26,5	32,1	71,8	-25,6	-45,3
Hiszpania (ES)	2 004,1	2 994,8	4 360,3	5 239,3	-2 356,2	-2 244,5
Szwecja (SE)	613,0	2 908,9	916,2	3 570,9	-303,1	-662,0
Wielka Brytania (GB)	1 272,3	1 941,4	2 066,6	3 362,1	-794,3	-1 420,7
UE 28	13 761,3	24 135,2	23 368,1	39 543,0	-9 606,7	-15 407,8

Źródło: obliczenia własne na podstawie danych EUROSTAT.

Kraje Unii Europejskiej są największym importerm ryb, owoców morza oraz ich przetworów na świecie (Hryszko i in., 2014). Zdecydowanie większy w porównaniu z eksportem jest udział handlu z krajami trzecimi (ok. 52-53%), ale nadal bardzo duże znaczenie odgrywiają dostawy ryb z poszczególnych państw członkowskich. Największą wartość mają produkty rybne sprowadzane z Norwegii (12,6% importu ogółem w 2014 r.), a z pozostałych krajów trzecich z Chin, Ekwadoru, Wietnamu, Islandii, Maroka, Indii i USA. W strukturze towarowej importu dominują wydatki na ryby świeże i chłodzone (22,9%), świeże i mrożone owoce morza (21,6%), filety i mięso z ryb (19,7%) oraz przetwory i konserwy z ryb (14,0%). Z krajów trzecich na rynek europejski sprowadzane są głównie skorupiaki, ryby łososiowate, ryby denne (mintaje, dorsze, morszczuki, witlinki, plamiaki), tuńczyki i głowonogi. Największe znaczenie w imporcie rolno-spożywczym ryby odgrywiają w Szwecji (26% wartości), Danii (21%), Portugalii (17%) i Hiszpanii (17%).

Wyniki badań

Ocenę wskaźników ujawnionych przewag komparatywnych (RCA) eksportu sektora rybnego w całym eksporcie rolno-spożywczym w poszczególnych krajach Unii Europejskiej w relacji do udziału unijnego eksportu rybnego w unijnym eksporcie rolno-spożywczym ogółem na rynki światowe dokonano dwutorowo. W pierwszej kolejności obliczono wartości wskaźników w 2014 r., a następnie pokazano jak zmieniły się one w porównaniu do 2003 r. W konsekwencji uzyskano obraz nie tylko tych krajów, w których obecnie branża rybna posiada przewagi konkurencyjne na tle całego handlu rolno-spożywczego (obszar A i B rys. 1), ale także w których z nich nastąpiło ewentualne umocnienie tej pozycji (obszar A) lub pogorszenie (obszar B). Obszary C i D obrazują te kraje, które w 2014 r. nie posiadały przewag komparatywnych w eksporcie produktów rybnych, a do tego w latach 2003-2014 pozycja ta uległa dalszemu pogorszeniu (obszar D) lub poprawie (obszar C). Analiza obrotów handlu zagranicznego rybami, owocami morza oraz ich przetworami wykazała ich bardzo dużą konkurencyjność względem innych produktów rolno-spożywczych na Malcie i w Szwecji, a w mniejszym stopniu w Polsce, Wielkiej Brytanii, Grecji, Portugalii i na Cyprze. W przypadku Malty wynika to głównie z utrzymującego się bardzo dużego udziału sektora rybnego w całym eksporcie rolno-spożywczym tego kraju opierającego się wyłącznie na wywozie ryb świeżych i mrożonych, a więc produktów o niskim stopniu przetworzenia. Natomiast Szwecja stała się w ostatnim czasie bardzo dużym krajem tranzytowym w eksporcie ryb świeżych pochodzących z Norwegii, które kierowane są następnie na pozostałe rynki krajów Unii Europejskiej. W latach 2003-2014 nastąpił blisko 5-krotny wzrost wartości eksportu ze Szwecji. Spośród pozostałych krajów, gdzie nastąpiła poprawa pozycji konkurencyjnej eksportu sektora rybnego tylko w Polsce i Portugalii rozwój ten został oparty o produkty wysokoprzetworzone o dużej wartości dodanej (przetwory i konserwy czy produkty wędzone) (Rynek ryb..., 2015).

Wartość wskaźnika RCA poniżej jedności wskazuje na kraje, gdzie sektor rybny nie posiadał ujawnionych przewag komparatywnych względem innych gałęzi handlu rolno-spożywczego. W 2014 r. takich państw było 15, które reprezentowały 38% obrotów eksportowych rybami ogółem w krajach członkowskich. Dodatkowo w 8 spośród nich na przestrzeni ostatnich lat nastąpiło dalsze pogorszenie pozycji konkurencyjnej. Najmniejszą konkurencyjnością charakteryzuje się eksport ryb, owoców morza oraz ich przetworów na

Węgrzech, Słowacji, Rumunii, Bułgarii i Luksemburgu. Są to kraje gdzie sektor ten ma relatywnie najmniejsze znaczenie dla handlu rolno-spożywczego ogółem (nie przekracza 1%), mimo że jego wartość rośnie w bardzo szybkim tempie (średniorocznie w latach 2003-2014 o 10-20%).

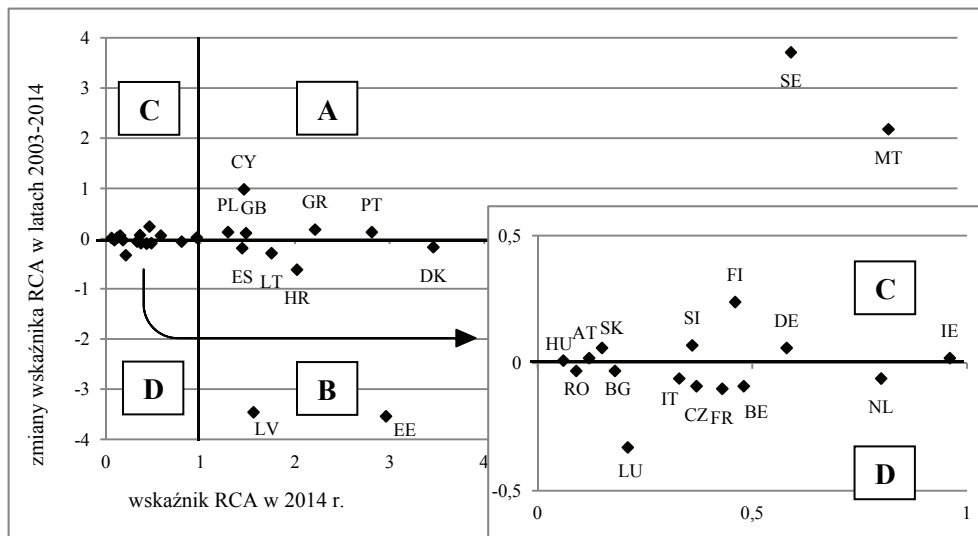

Rys. 1. Wskaźniki RCA w eksporcie ryb, owoców morza oraz ich przetworów krajów Unii Europejskiej na rynek światowy oraz jego zmiany w latach 2003-2014

Fig. 1. The RCA ratio in the EU exports of fish, sea food, and their derivatives to third countries and its changes over the period of 2003-2014

Źródło: obliczenia własne na podstawie danych EUROSTAT.

Drugi ze wskaźników konkurencyjności handlu zagranicznego – wskaźnik Lafaya definiuje konkurencyjność handlu sektora rybnego na tle całej wymiany rolno-spożywczej danego kraju. W przeciwieństwie do wskaźnika RCA o posiadaniu przewag komparatywnych danego działu wymiany handlowej nie decydują tylko bezwzględne zmiany udziału danej grupy w eksporcie ogółem, ale także charakter i wielkość salda obrotów tej grupy produktów na tle tożsamy zmian w handlu ogółem. Dodatni bilans handlu zagranicznego rybami, owocami morza oraz ich przetworami wskazuje na posiadanie względnej przewagi komparatywnej w ich eksporcie, natomiast deficyt wiąże się prawdopodobnie z brakiem tych przewag. Łączna ocena pozycji konkurencyjnej określana jest w relacji tego salda do salda całego handlu rolno-spożywczego danego kraju.

Unijny handel międzynarodowy sektora rybnego charakteryzuje trwała nadwyżka importu nad eksportem, co przy systematycznej poprawie salda całego handlu rolno-spożywczego w ostatnich latach (z ujemnego do dodatniego) powoduje, że sektor rybny nie posiada przewag komparatywnych w handlu produktami rybnym w ujęciu Lafaya, przy nieznacznej poprawie pozycji konkurencyjnej w latach 2003-2014. Oceny tej pozycji w poszczególnych krajach członkowskich dokonano podobnie, jak w przypadku wskaźnika RCA, tworząc obszar podzielony na cztery grupy krajów (rys. 2). W krajach gdzie wskaźnik LFI osiągnął w 2014 r. wartość większą od zera (obszar A i B) handel

produktami rybnymi posiadał przewagi komparatywne w ogólnym handlu rolno-spożywczym, a pozycja konkurencyjna uległa w latach 2003-2014 poprawie (A) lub pogorszeniu (B). Przewagi takie w 2014 r. posiadało tylko 9 państw, w tym w czterech ich wartość poprawiała się w ostatniej dekadzie (Cypr, Grecja, Malta i Szwecja), a w pięciu pogorszyła (Chorwacja, Estonia, Irlandia, Łotwa i Wielka Brytania). W pozostałych krajach nie odnotowano omawianych przewag (obszar C i D), ale w połowie z nich na przestrzeni lat pozycja konkurencyjna poprawiła się (C). W największym stopniu sektor rybnych zwiększył swoją rolę w Hiszpanii, choć nadal wartość wskaźnika była jedna z najniższych. Decyduje o tym uzyskiwanie przez ten kraj, jako jednego z niewielu, znacznego dodatniego salda handlu rolno-spożywczego ogółem. Podobne czynniki decydują o braku przewag komparatywnych w handlu rybami w Polsce. Mimo wysokiego tempa przyrostu wartości eksportu, praktycznie w całości generowany jest on z surowców importowych, co wpływa na utrzymywanie się niewielkiego ujemnego salda obrotów. Jednocześnie mocno rośnie dodatnie saldo w handlu żywnością ogółem i pozycja konkurencyjna sektora rybnego maleje. Najniższe wartości wskaźnika LFI, obok Hiszpanii, obserwowane są we Francji i Włoszech, o czym decyduje najwyższy poziom ujemnego salda obrotów handlowych rybami i owocami morza.

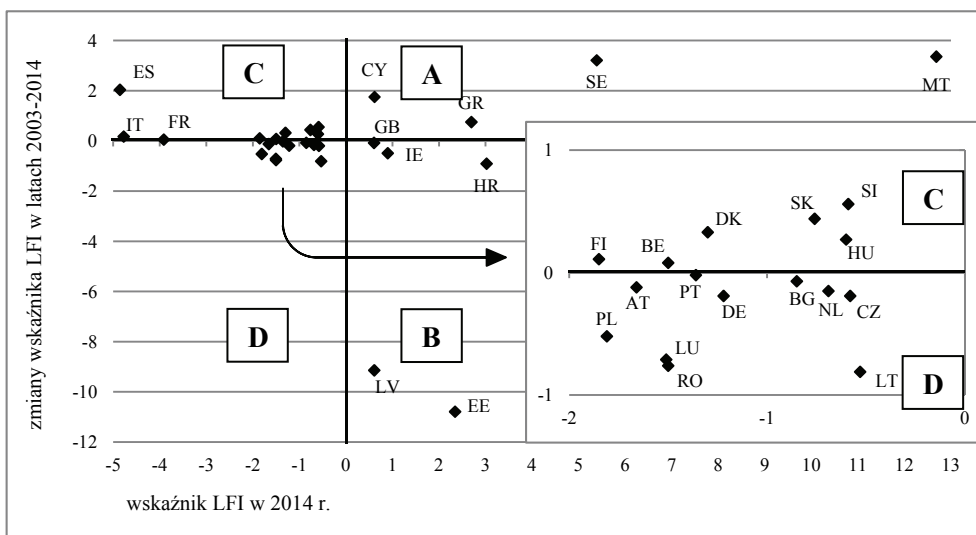

Rys. 2. Wskaźniki LFI w handlu zagranicznym rybami, owocami morza oraz ich przetworami krajów Unii Europejskiej na rynek światowy oraz jego zmiany w latach 2003-2014

Fig. 2. The LFI ratio in the EU foreign trade of fish, sea food, and their derivatives to third countries and its changes over the period of 2003-2014

Źródło: obliczenia własne na podstawie danych EUROSTAT.

Ostatnim z zastosowanych wskaźników oceniających konkurencyjność handlu sektora rybnego względem innych gałęzi gospodarki rolno-spożywczej jest poziom wymiany wewnątrzgałęziowej. Zadaniem tego typu procesu jest zazwyczaj dążenie do specjalizacji przynoszącej korzyści z bardziej efektywnego wykorzystania zasobów i osiągnięcia efektu skali w sferze produkcji i konsumpcji. Czynnikiem determinującym wymianę

wewnątrzgałęziową rybami i owocami morza jest z jednej strony obszar występowania poszczególnych gatunków ryb i konieczność importu produktów naturalnie nie występujących w danym kraju, co powoduje lepsze zaspokojenie różnorodnych potrzeb konsumentów. Z drugiej determinowana jest przez specjalizację w przetwórstwie, poprzez np. wyższą wydajność i niższe koszty w produkcji określonych dóbr. Na wzrost intensywności wymiany wewnątrzgałęziowej w dużym stopniu wpływa także liberalizacja handlu i dostęp do nowych rynków zbytu (zwłaszcza w krajach wstępujących do UE) oraz rosnący poziom dochodów mieszkańców i wzrost popytu na określone dobra. Siła tych zależności w unijnym sektorze rybnym jest bardzo duża, w konsekwencji czego blisko $\frac{3}{4}$ handlu zagranicznego produktami rybołówstwa miała w 2014 r. charakter wewnątrzgałęziowy. Udział ten w latach 2003-2014 nie uległ ogółem większym zmianom, ale był zróżnicowany w odniesieniu do poszczególnych krajów Unii Europejskiej.

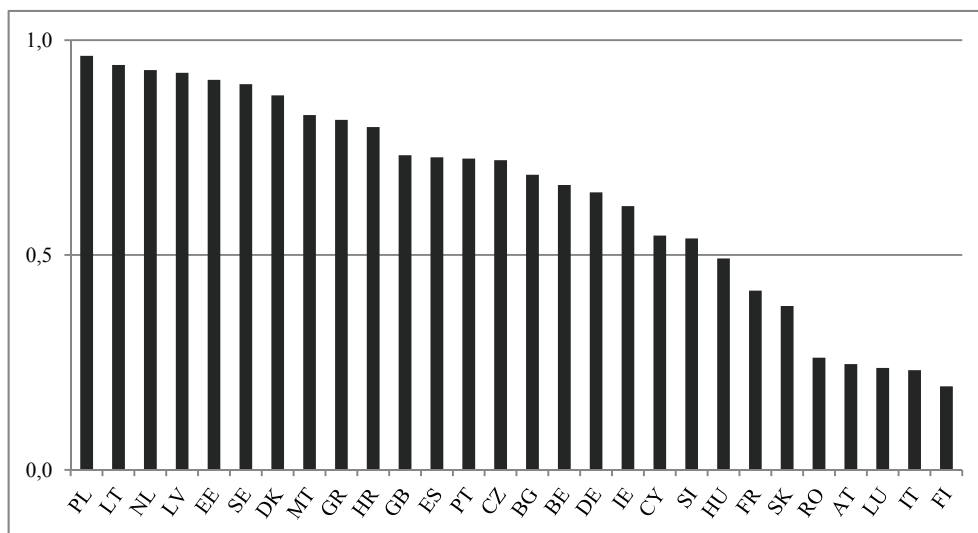

Rys. 3. Wskaźniki wymiany wewnątrzgałęziowej (GL) w handlu zagranicznym rybami, owocami morza oraz ich przetworami krajów Unii Europejskiej na rynek światowy w 2014 roku

Fig. 3. The Intra-Industry (GL) ratio in the EU foreign trade of fish, sea food, and their derivatives to third countries in 2014

Źródło: obliczenia własne na podstawie danych EUROSTAT.

Ponad 90% udział wymiany wewnątrzgałęziowej charakteryzował handel zagraniczny rybami, owocami morza oraz ich przetworami w Polsce, Litwie, Holandii, Łotwie, Estonii i Szwecji. W porównaniu z 2003 r. udział ten w największym stopniu zwiększył się na Litwie i w Estonii (o ok. 34 pkt. proc.). W Polsce wartość wskaźnika szybko rosła bezpośrednio przed integracją (w 2003 r. wynosiła już 89%), a z chwilą przystąpienia do struktur wspólnotowych okresowo zbliżała się do jedności. Polska w krótkim czasie stała się największym przetwórcą i eksporterem wędzonych łososi oraz przetworów i konserw ze śledzi, których produkcja została oparta w większości na surowcach importowanych. Najniższy poziom handlu wewnątrzgałęziowego notuje się w Finlandii, Włoszech, Luksemburgu, Austrii i Rumunii, gdzie wynosił on w 2014 r. od 19 do 26%. Związane jest

to głównie z relatywnie niewielkim eksportem względem importu, który przede wszystkim ma za zadanie zaopatrzenie rynku wewnętrznego w określone produkty.

Podsumowanie

Analiza handlu zagranicznego rybami, owocami morza oraz ich przetworami w krajach Unii Europejskiej wykazała dosyć słabą pozycję konkurencyjną tego sektora względem ogólnej wymiany handlowej produktami rolno-spożywczymi. Według sumarycznej oceny konkurencyjności na podstawie wskaźnika ujawnionych przewag komparatywnych RCA, indeksu Lafaya (LFI) oraz wskaźnika handlu wewnątrzgałęziowego tylko w 8 krajach handel sektora przewagi takie posiadał. W 2014 r. do krajów tych należały: Chorwacja, Cypr, Estonia, Grecja, Łotwa, Malta, Szwecja i Wielka Brytania. Udział wymienionych państw w wartości handlu zagranicznego produktami rybołówstwa całej Unii Europejskiej (zarówno wewnętrznego, jak i z krajami trzecimi) był jednak relatywnie niewielki i wyniósł odpowiednio 25% po stronie eksportu i 20% w imporcie. W krajach o najwyższej wartości handlu rybami zdecydowanie lepszą pozycję konkurencyjną mają inne gałęzie przemysłu rolno-spożywczego, choć biorąc pod uwagę tylko wskaźnik RCA, obrazujący siłę eksportu, to wyraźne przewagi sektor osiąga także w Danii, Polsce, Portugalii, Hiszpanii i na Litwie. W latach 2003-2014 nie odnotowano przeciętnie większych zmian pozycji konkurencyjnej w odniesieniu do całego handlu rybami, owocami morza oraz ich przetworami Unii Europejskiej.

Literatura

- Balassa, B. (1965). Trade Liberalization and Revealed Comparative Advantage. *Manchester School of Economic and Social Studies* Vol. 33, 99-123.
- European Market Observatory for Fisheries and Aquaculture Products (2014). The EU Fish Market, Bruksela
Pobrane z: <http://www.eumofa.eu/the-eu-fish-market>.
- Grubel, H. G., Lloyd, P. J. (1975). *Intra-Industry Trade: The Theory and Measurement of International Trade in Differentiated Products*. Macmillan, London, 21-23.
- Hryszko, K., Kuzebski, E., Lirski, A. (2014). Sytuacja na światowym rynku ryb i jej wpływ na rozwój sektora rybnego w Polsce. Seria „Program Wieloletni 2011-2015”, raport nr 106, IERiGŻ-PIB, Warszawa, 71-82.
- Lafay, G. (1992). The measurement of revealed comparative advantages. W: Dagenais M.G., Muet P. A. (red.) *International Trade Modeling*, London, UK, Chapman and Hall, 209-234.
- Stankiewicz, M. J. (2005). *Konkurencyjność przedsiębiorstw*. Wydawnictwo „Dom Organizatora”, Toruń.
- Misala, J. (2011). *Międzynarodowa konkurencyjność gospodarki narodowej*. Polskie Wydawnictwo Ekonomiczne, Warszawa.
- Monitoring i ocena konkurencyjności polskich producentów żywności (1), red. Szczepaniak I. (2011). Seria „Program Wieloletni 2011-2015”, raport nr 25, IERiGŻ-PIB, Warszawa.
- Przemysł spożywczy – makrootoczenie, inwestycje, ekspansja zagraniczna, red. Szczepaniak I., Firliej K. (2015). Fundacja Uniwersytetu Ekonomicznego w Krakowie, Kraków-Warszawa.
- Rynek ryb. Stan i perspektywy (2015). (red. Hryszko K.), nr 23, IERiGŻ-PIB, Warszawa.
- Szczepaniak, I. (2012). Ocena wybranych poziomów konkurencyjności polskiego sektora żywnościowego. W: Borowiecki R., Dziura M. (red.), *Globalne i regionalne wyzwania restrukturyzacji przedsiębiorstw i gospodarek*, Uniwersytet Ekonomiczny w Krakowie, Kraków, 293-310.